

FOLDALITE[®] 32

Sistema de fototerapia UV para todo el cuerpo



 **NATIONAL
BIOLOGICAL**

S.E.E. the Light!
SEGURO, EFECTIVO Y ECONÓMICO

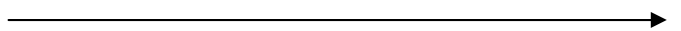

FOLDALITE® 32

Rendimiento fototerapéutico óptimo en un diseño ultra delgado

El **FOLDALITE® 32** es el pináculo de la tecnología en fototerapia. Diseñado para dar tratamiento a todo el cuerpo en una sola sesión, el **FOLDALITE® 32** ofrece tiempos rápidos de tratamiento y su funcionamiento es sencillo.

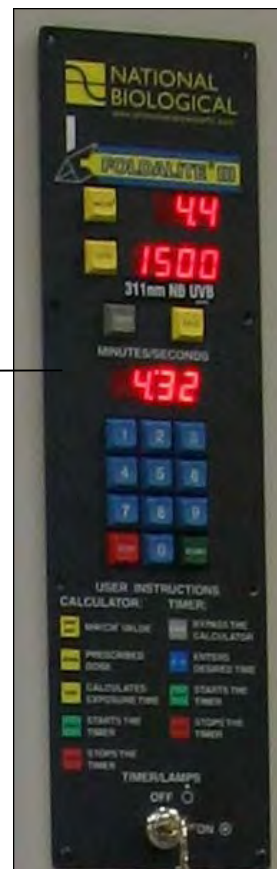

El control para la **exposición PhotoSense®** le permite predeterminar un tiempo máximo de exposición para cada sesión con el fin de minimizar la posibilidad de sobreexposición.

Una llave de seguridad en el interruptor de encendido y apagado evita el uso no autorizado. El circuito protector apaga el dispositivo si percibe un posible funcionamiento defectuoso.



Se pliega a 23 cm (9")

Disponible para lámparas UVB de banda estrecha y de otro tipo.



La ventilación controlada garantiza la comodidad del paciente

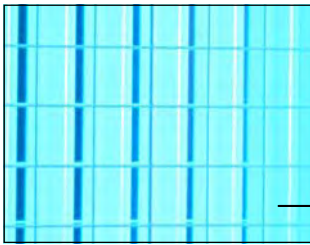

Las pantallas de seguridad permiten una salida máxima de energía y se desprenden para reemplazar la lámpara con facilidad

Se ajusta con facilidad a distintos tamaños de cuerpos y se pliega a 23 cm (9") para guardarlo. Las puertas se pueden mover y reubicar sin esfuerzo. Las ruedas ajustables están diseñadas para todo tipo de suelo. Se puede instalar en las esquinas de las habitaciones .

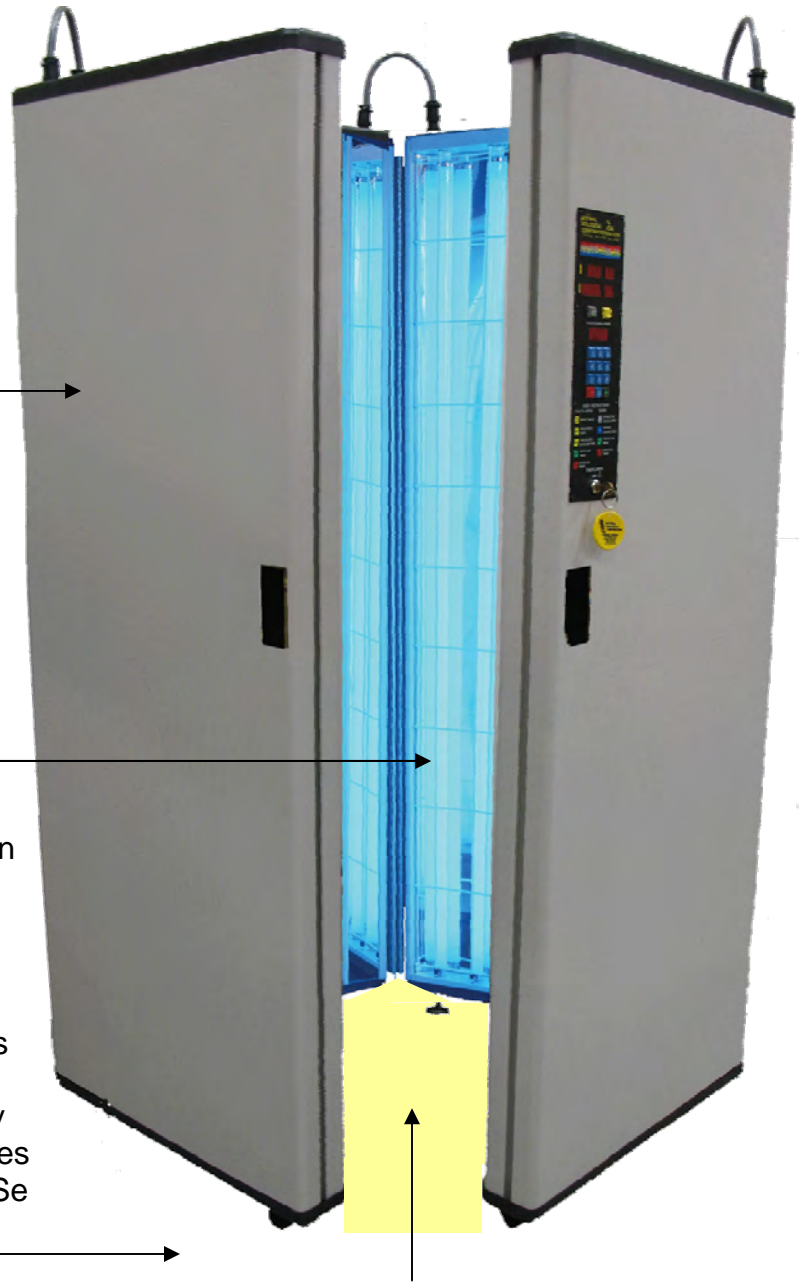

0.5 m² (5.4 pies cuadrados) de área de tratamiento.



National Biological tiene una línea completa de accesorios de fototerapia en existencia en todo momento. Incluye dispositivos de medición de luz UVA y UVB, lámparas de luz UVA y UVB de alto rendimiento, cristales y gafas protectoras para los ojos.



Incluye un dispositivo para medir la luz UVB

FOLDALITE® 32

Sistema Fototerapéutico

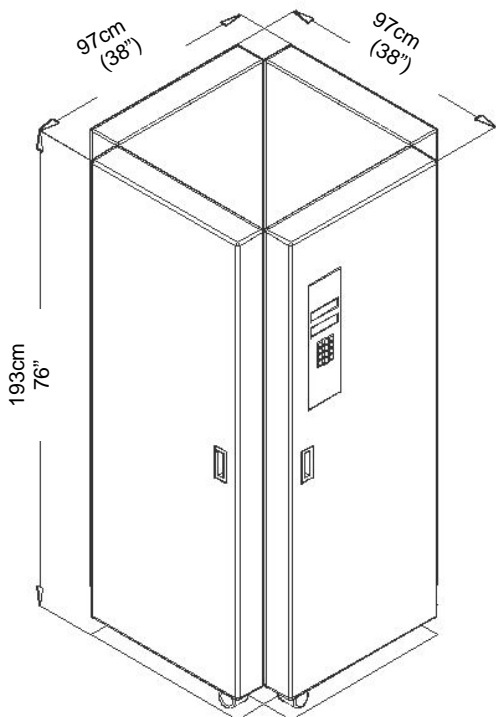
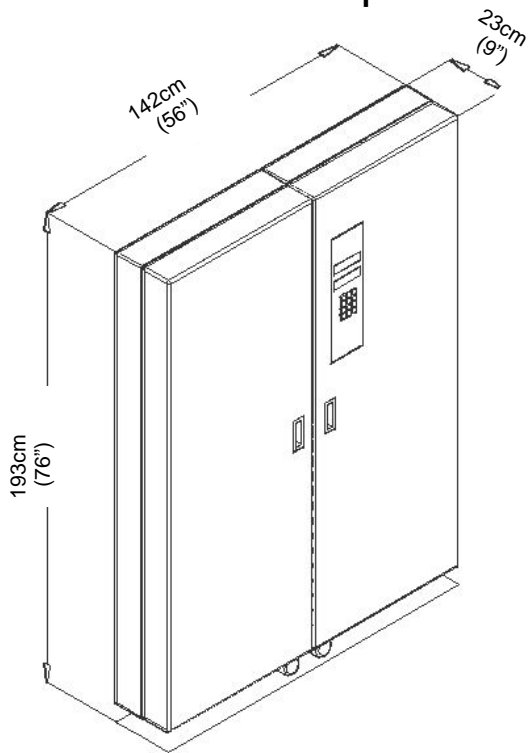

Especificaciones:

Especificación eléctrica

- 120/240 VAC en cableado directo para desconectar la caja
- 15 amps por clavija

Dimensiones (profundidad x altura x anchura)

- Abierto: 97 x 193 x 97 cm (38" x 76" x 38")
- Closed: 23 x 193 x cm (9" x 76" x 56")

Lámparas

32 Lámparas UVB de banda estrecha y alto rendimiento TL100/W FS72 311nm
National Biological solo usa lámparas da marca Philips TL banda estrecha-UVB
También disponible : UVA, UVA-1

Warranty

- Todas las partes (exceptuando las lámparas) tienen una garantía **gratuita** de 3 años a partir de la fecha de instalación para reposición.
- También hay garantías extendidas disponibles.
- Las lámparas tienen una garantía de 90 días.



Sistema de calidad con certificación ISO 13485



Se ajusta a prácticamente cualquier tamaño de cuerpo, grande o pequeño.



23700 Mercantile Road
Beachwood, OH 44122 USA
Phone: 00 1 216-831-0600
Fax: 00 1 216-765-0271

Email: info@PhototherapyExperts.com
Web: www.PhototherapyExperts.com